



Best for Baby™

"Багс Україна"

г. Київ, ул. Евгения Маланюка

114Б. тел: +380951160545

email: welcome@evenflo.info

ІНСТРУКЦІЯ ДЛЯ ВЛАСНИКА
Зберігайте для подальшого
використовування

Сидіння-бустер без спинки
Amp^T / Amp SportTM

Вимоги до дитини

Вага: 18 – 49,8 кг

Зріст: 102 – 145 см

Вік : від 4-х років

Вуха дитини повинні знаходитись
нижче верхнього краю підголівника
автомобільного сидіння

УВАГА !

Щоб знизити ризик
травмування і смерті, перед
тим як встановлювати і
використовувати сидіння-
бустера ознайомтеся з
даною інструкцією

Автомобільні аварії є найбільш частою причиною смерті дітей. Щоб зменшити ризик серйозного травмування або загибелі, будь ласка, перед тим як встановлювати і використовувати сидіння-бустер, уважно ознайомтеся з даною інструкцією, а також з інструкцією до автомобіля. Використання сидіння-бустер з даної інструкції (а також відповідно до інструкцій автомобіля), значно зменшує ймовірність травмування або смерті дитини у разі аварій. Незважаючи на те, що жодна з систем безпеки не може гарантувати абсолютну відсутність травм при аваріях, правильне використання дитячої автомобільної системи безпеки - кращий спосіб звести до мінімуму можливі травми і ризик смерті дитини в більшості аварій.

• **ВАЖЛИВА ІНФОРМАЦІЯ** •

Жодне сидіння-бустер не може гарантувати абсолютний захист від травм в аварії.

ВИМОГИ ДО ДІТЕЙ

Вага: 18 – 49,8кг

Зріст: 102 – 145 см

Вік: від чотирьох років

⚠ ЗАСТЕРЕЖЕННЯ

Зміст

Важлива інформація	1
Застереження	1
Основи безпеки	5
Використання в літаку	5
Зберігання інструкції	5
Візуальний словник	6
Використання сидіння-бустера	8
Використання направляючої скоби плечового ременя с Amp™	10
Використання скоби плечового ременя с Amp Sport™	11
Користування підстаканником	12
Одягання чохла на сидіння-бустер Amp™	12
Одягання чохла на сидіння-бустер Amp Sport™	13

Загальні застереження

- Недотримання таких інструкцій може призвести до удару дитини об внутрішні елементи автомобіля при різкій зупинці або аварії, результатом чого може бути серйозне травмування або навіть смерть. Ретельно виконуйте вказівки даної інструкції та інструкції автомобіля. У разі протиріч між даною інструкцією та інструкцією автомобіля дотримуйтесь інструкції щодо встановлення сидіння-бустера в керівництві вашого автомобіля.
- **НІКОЛИ не залишайте дитину без нагляду.**
- Для того, щоб користуватися сидінням-бустер зріст і вага дитини повинні відповідати вимогам, зазначеній у цій інструкції, а його вік повинен бути від чотирьох років.

ЗАСТЕРЕЖЕННЯ

Обирання місця і особливості налаштування

- Згідно зі статистикою, установка сидіння-бустер на задньому сидінні автомобіля є більш безпечною для дитини, ніж на передньому. Діти до 13 років повинні їздити тільки на задньому сидінні.
- Використовуйте сидіння-бустер тільки на автомобільних сидіннях, встановлених по ходу руху автомобіля.

ЗАБОРОНЯЄТЬСЯ використовувати дане сидіння-бустер на автомобільних сидіннях, встановлених проти ходу руху автомобіля, і бічних сидіннях.

- Спинка сидіння, на яке встановлюється сидіння-бустер, повинно жорстко фіксуватися в обраному положенні
- Дане сидіння-бустер можна використовувати не у всіх автомобілях. **ЗАБОРОНЯЄТЬСЯ** використовувати сидіння-бустер при неможливості його правильної установки в автомобілі
- При використанні сидіння-бустер **ЗАБОРОНЯЄТЬСЯ** відкидати назад спинку автомобільного сидіння.
- **ЗАБОРОНЯЄТЬСЯ** встановлювати сидіння-бустер проти ходу руху автомобіля.
- Підголовник сидіння, за яким знаходиться сидіння-бустер з дитиною, повинен бути повністю опущений. Задня сторона спинки переднього сидіння, звернена до дитини, не повинна мати пошкоджень і містити тверді елементи.

ЗАСТЕРЕЖЕННЯ

ЗАБОРОНЯЄТЬСЯ розміщувати дитяче автокрісло проти руху автомобіля на передньому сидінні. Це може призвести до смерті або серйозного травмування. Найбезпечніше місце для дітей до 14 років - заднє сидіння автомобіля

ЗАСТЕРЕЖЕННЯ

Подушки безпеки

- **ЗАБОРОНЯЄТЬСЯ** встановлювати дане сидіння-бустер на переднє сидіння автомобіля, якщо автомобіль обладнаний передньою подушкою безпеки. Подушки безпеки можуть стати причиною серйозного травмування або смерті дітей віком до 13 років. Якщо Ваш автомобіль оснащений подушкою безпеки, ознайомтеся з інструкцією по установці сидіння-бустера в керівництві власника автомобіля.
- Якщо заднє сидіння Вашого автомобіля обладнано бічними подушками безпеки:
Автомобілі до 2002 року випуску:
Забороняється використання даного сидіння-бустер на сидіннях автомобіля, обладнаного бічними подушками безпеки, крім випадків, коли це дозволено виробником автомобіля.
Автомобілі 2002 року випуску і старше:
перед встановленням даного сидіння-бустер на сидінні, обладнане бічною подушкою безпеки, ознайомтеся з керівництвом власника автомобіля.
- **ЗАБОРОНЯЄТЬСЯ** розміщувати будь-які предмети між сидінням-бустером і бічною подушкою безпеки. При спрацьовуванні подушки безпеки ці предмети можуть вдарити дитину.

РЕМЕНІ БЕЗПЕКИ

- **ЗАБОРОНЯЄТЬСЯ** використовувати дане сидіння-бустер в автомобілі з ременя безпеки на дверях.
- **ЗАБОРОНЯЄТЬСЯ** використовувати дане сидіння-бустер, якщо ремені безпеки автомобіля автоматично переміщуються при відкриванні дверей. Такі ремені не можуть надійно зафіксувати сидіння-бустер.
- **ЗАБОРОНЯЄТЬСЯ** пристібати дитину тільки поясным ременем. Дитина повинна бути пристебнута поясным і плечовим ременем.
- **ЗАБОРОНЯЄТЬСЯ** використовувати дане сидіння-бустер, якщо вуха дитини перебувають вище верхнього краю підголівника сидіння.
- Якщо штатні автомобільні ремені не щільно прилягають до дитини, дитина може вдаритися об внутрішню частину автомобіля при різкій зупинці або аварії, результатом чого може статися серйозне травмування або навіть смерть.



Додаткові застереження

- **ЗАБОРОНЯЄТЬСЯ** використовувати сидіння-бустер, яке було в аварії. Таке сидіння-бустер необхідно замінити.
- **ЗАБОРОНЯЄТЬСЯ** використовувати сидіння-бустер, якщо воно пошкоджене або має зламані, або відсутні деталі.
- Дане сидіння-бустер завжди повинно бути надійно закріплено в автомобілі. Не пристебнуте сидіння-бустер може травмувати пасажирів в разі аварії.
- **ЗАБОРОНЯЄТЬСЯ** прикріплювати до сидіння-бустер додаткові подушки, іграшки та інші предмети. Такі предмети можуть завдати травму дитині.
- У спекотну і сонячну погоду **ЗАВЖДИ** перевіряйте, чи не занадто сильно нагрілося сидіння-бустер, перш ніж посадити в нього дитину. Залишаючи автомобіль, накрийте сидіння-бустер світлим покривалом.

ОСНОВИ БЕЗПЕКИ

Автомобіль рушає тільки за умови, що всі пасажирів пристебнуті. Не робіть ніяких винятків ні для дорослих, ні для дітей. Непохитність з самого початку зменшить кількість проблем з дисципліною дітей. Не пристебнуту людину може бути відкинуто на інших пасажирів під час аварії, що може стати причиною серйозного травмування.

- **НІКОЛИ** не намагайтеся заспокоїти дитину, що плаче, перебуваючи за кермом.
- **НІКОЛИ** не виймайте дитину з сидіння-бустер, щоб йому було зручніше під час їзди.
- Не давайте дитині під час їзди льодяники і морозиво на паличці. Вони можуть поранити дитину при різкому русі автомобіля.
- Кладіть гострі і важкі предмети в багажник. Будь-який не закріплений предмет, що знаходиться в салоні, може стати причиною травм при аварії.
- При необхідності укрити дитину в холодну погоду, спочатку посадить його в сидіння-бустер і пристебніть ременем, а потім укрийте ковдрою.

ВИКОРИСТАННЯ В ЛІТАКУ

Дане сидіння-бустер НЕ ПРИЗНАЧЕНЕ для використання в літаку. Пасажирські крісла в літаках не мають плечових ременів, без яких застосування сидіння-бустер не можливо.

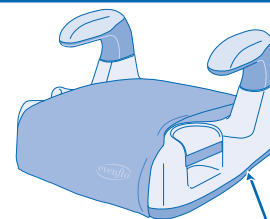

Зберігайте інструкцію в спеціальному відсіку в нижчій частині сидіння-бустера.

Запишіть нижче номер моделі і дату виготовлення Вашого сидіння-бустера.

Номер моделі: _____

Дата виготовлення: _____

Візуальний словник

Ваш автомобіль може істотно відрізнятися від зображеного на малюнку. Для ідентифікації елементів автомобіля зверніться до інструкції для власника автомобіля.

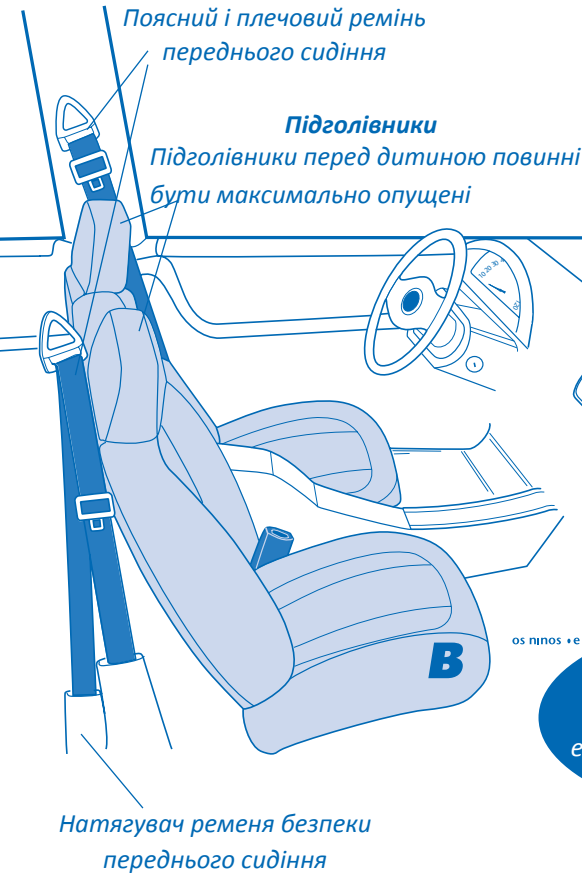
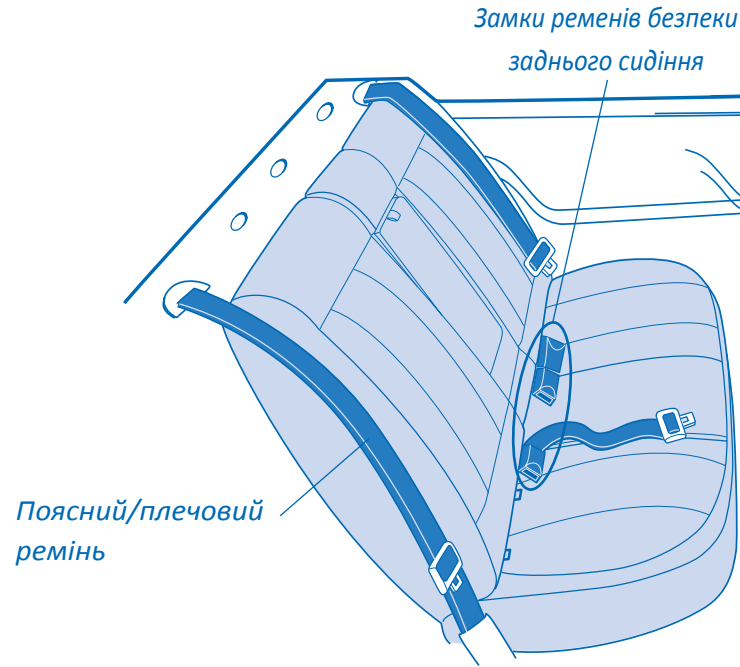

Візуальний словник

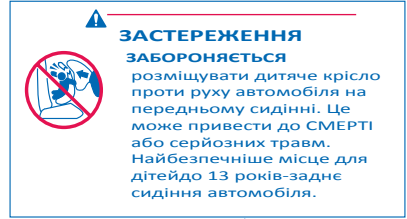

Amp™/Amp Sport™

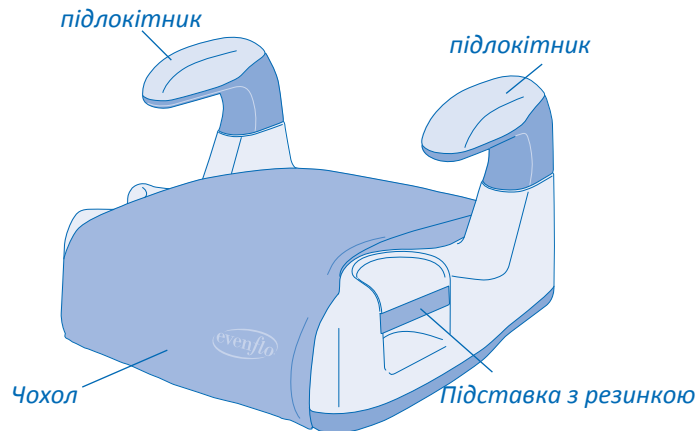

Amp™



Amp Sport™

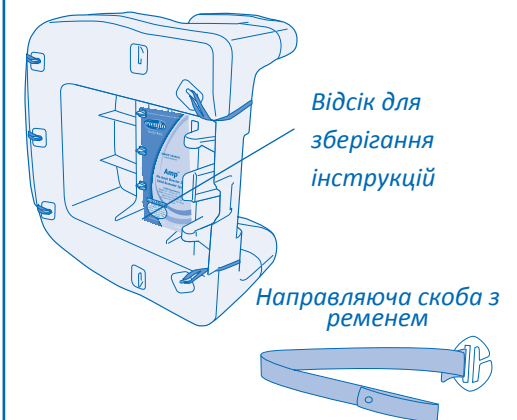

ВИКОРИСТАННЯ СИДІННЯ-БУСТЕРА

Вимоги до дитини

Вага: 18 – 49,8 кг

Зріст: 102 – 145 см

Вік: від 4 років

Вуха дитини повинні знаходитися нижче верхнього краю підголовника автомобільного сидіння

Плечовий ремінь

повинен проходити посередині між плечима і шиєю. При необхідності використовуйте направляючу скобу.

Поясний ремінь

повинен щільно прилягати до стегон дитини, проходити під підлокітниками і бути застебнутий.



⚠️ ЗАСТЕРЕЖЕННЯ

Поясний ремінь повинен, обов'язково проходити під підлокітниками.

1. Установіть сидіння-бустер на сидіння автомобіля.

2. Посадіть дитину в сидіння-бустер.

Переконайтеся, що спина дитини щільно прилягає до спинки автомобільного сидіння, а його нижня частина до сидіння-бустер.

3. Пристебніть дитину і сидіння-бустер до автомобільного сидіння.

Простягніть поясний/плечовий ремінь під підлокітниками через сидіння-бустер з дитиною і застебніть замок.

4. При необхідності використовуйте направляючу скобу плечового ременя. Якщо плечовий ремінь не проходить належним чином посередині між плечем і шиєю дитини, використовуйте направляючу скобу плечового ременя (стор. 10-11)

⚠️ ЗАСТЕРЕЖЕННЯ

Плечовий ремінь **НЕ ПОВИНЕН** проходити через шию дитини або спадати з плеча. Якщо Ви не можете розташувати плечовий ремінь належним чином посередині між плечем і шиєю дитини, спробуйте встановити сидіння-бустер в іншому місці або відмовтеся від його використання.

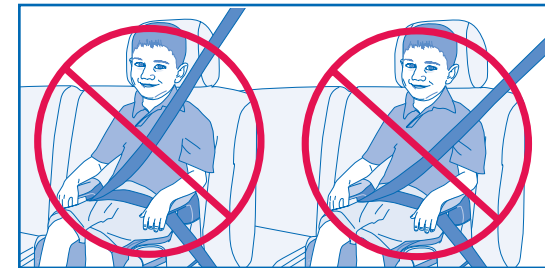

5. Перевірте свою роботу.

Поясний ремінь повинен бути щільно натягнутий, проходити по стегнах дитини під підлокітниками і застебнутий. Плечовий ремінь повинен проходити посередині між плечем і шиєю.

Примітка: якщо плечовий ремінь проходить через плече дитини належним чином, немає необхідності використовувати направляючу скобу.

УВАГА!

Встановлене в автомобілі сидіння-бустер має бути закріплено, навіть, якщо в ньому ніхто не сидить. Не пристебнуте сидіння-бустер може нанести травму пасажиром у разі різкої зупинки або аварії.

Використання направляючої скоби плечового ременя с Amp™

1. Дістаньте направляючу скобу (A) плечового ременя з відсіку для зберігання (B) в нижній частині сидіння-бустера (C).

Примітка: обов'язково зніміть гумку з ременя і належним чином утилізуйте.

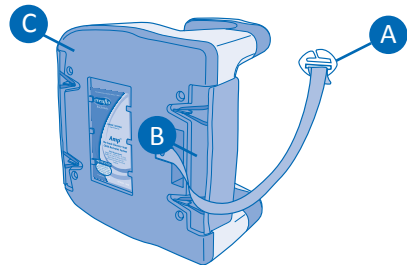

2. Помістіть сидіння-бустер (C) на автомобільне сидіння і протягніть плечовий ремінь (D) через направляючу скобу (A).
- 3.

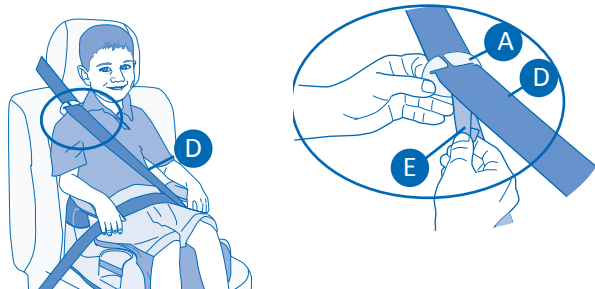

4. Направляючу скобу з регульованим ременем слід зберігати складеними в спеціальному відсіку для зберігання (B)

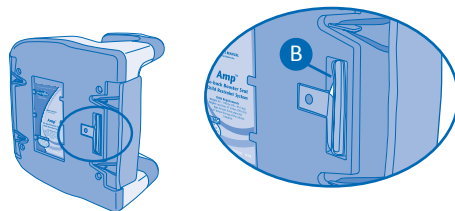

Використання направляючої скоби плечового ременя Amp Sport™

1. Простягніть петлю ременя (A) направляючу скобу через кріплення в задню частину сидіння-бустера (B)
2. Протягніть направляючу скобу (C) через петлю (A) і затягніть.

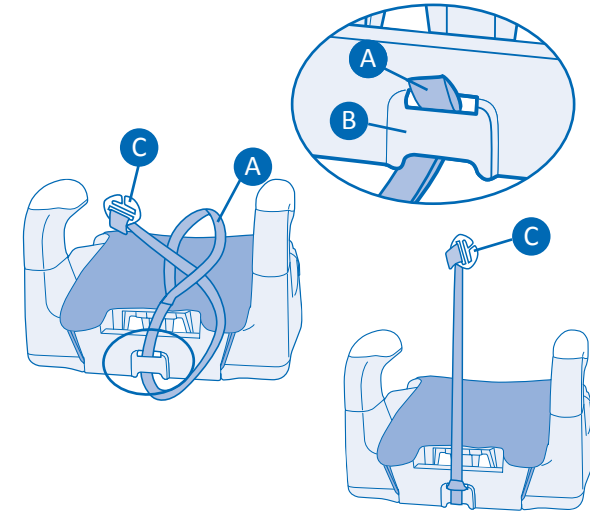

3. Помістіть сидіння-бустер (B) на автомобільне сидіння і протягніть плечовий ремінь (D) через направляючу скобу (C).
4. Потягніть за регульований ремінь (E), щоб піднята частина скоби (C) досягла рівня плеча дитини і плечовий ремінь (D) пройшов посередині між плечима і шиєю дитини.

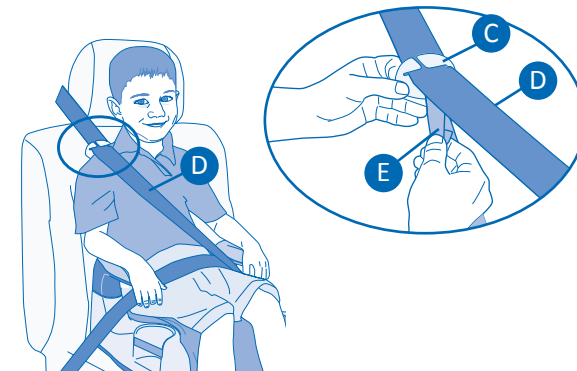

Використання підставки

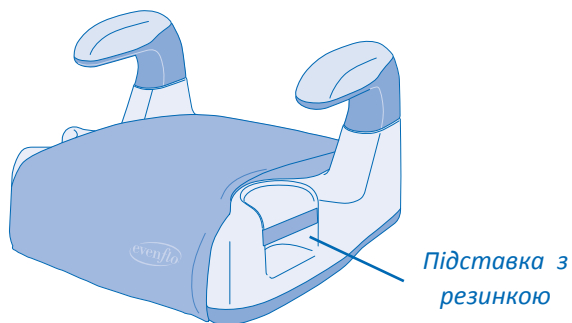

⚠ ЗАСТЕРЕЖЕННЯ

- **ЗАБОРОНЯЄТЬСЯ** ставити в підставку залізні банки, пляшки та інші тверді ємкості. Використовуйте тільки м'які склянки (пластикові чи паперові).
- **ЗАБОРОНЯЄТЬСЯ** ставити в підставку склянки з гарячою рідиною (такими, як чай або кава).
- **ЗАБОРОНЯЄТЬСЯ** прикріплювати додаткові подушки, іграшки та інші предмети до сидіння-бустер.

Одягання чохла на сидіння-бустер Atp™

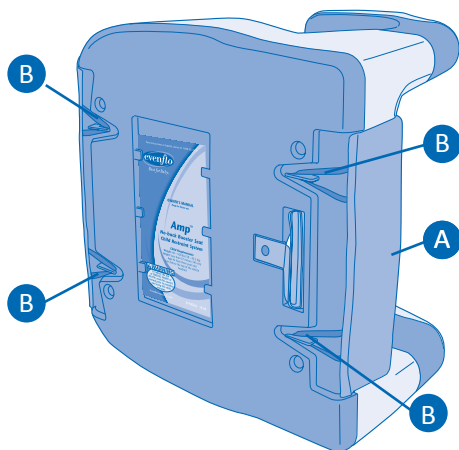

Щоб надіти чохол (А), надіньте чотири еластичні петлі (В) на гачки в нижній частині сидіння. Щоб зняти чохол, зніміть петлі з гачків.

Одягання чохла на сидіння-бустер Atp

Sport™

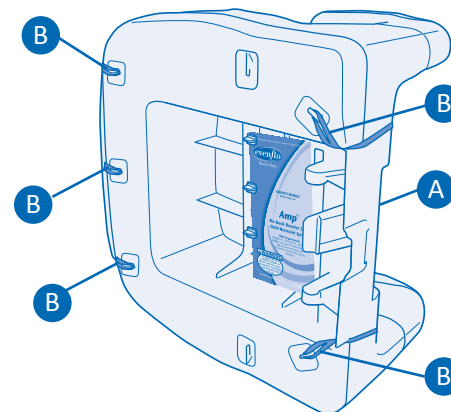

Щоб одягнути чохол (А), надіньте п'ять еластичних петель (В) на гачки в нижній частині сидіння. Щоб зняти чохол, зніміть петлі з гачків.

Догляд.

Щоб захистити оббивку автомобільного сидіння, підкладіть захисний килимок Bugs™ під сидіння-бустер і з боку його з'єднання зі спинкою автомобільного сидіння.

- Пластикові елементи можна протирати м'яким мильним розчином і витирати м'якою тканиною. Не використовуйте абразивні засоби і розчинники.

- Будьте уважні, щоб не пошкодити наклейки.

Чохли (крім шкіряних чохлах на деяких моделях) можна прати в машинці окремо в холодній воді, цикл для делікатних тканин. Сушити 10-15 хвилин при низькій температурі.

- Ніколи не використовуйте сидіння-бустер без чохла.

Запасні запчастини.

При замовленні запчастин, будь ласка, повідомляйте номер моделі і дату виготовлення (вказані внизу сидіння-бустер)

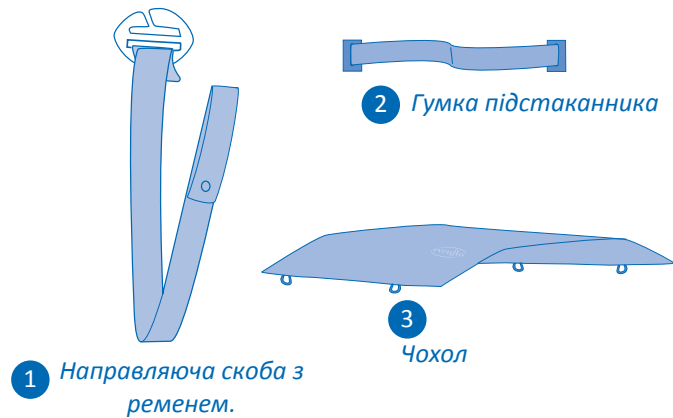

Утилізація

Evenflo просить Вас належним чином утилізувати сидіння-бустер по закінченню його терміну служби. Більшість елементів підлягають вторинній переробці.

1. Зніміть тканину і набивний матеріал.
 2. Зніміть всі гвинти і розберіть сидіння-бустер.
 3. Здайте на вторинну переробку всі пластикові елементи, ліквідуйте інші елементи.
- Якщо Ваш місцевий пункт прийому матеріалів для вторинної переробки не приймає набивний матеріал, його можна викинути на смітник.

Примітка: Evenflo по можливості використовує вторинні матеріали у виробництві, але ніколи не використовує їх у компонентах, що відповідають за безпеку.

Гарантійні зобов'язання

- Виробник гарантує безвідмовну роботу виробу за умови дотримання правил експлуатації, описаних в данній інструкції.